

www.eps-systems.com



Konturenschneideanlage

VIRO EPS SYSTEMS



EPS KONTUREN SCHNEIDEMASCHINE STYROPLOT

Vier (4) Achsen Konturenschneideanlage mit Kipprahmen
speziell für Flachdachprodukte (Grat-, Kehlplatten, Dachreiter)



EPS KONTUREN SCHNEIDEMASCHINE STYROPLOT

**Vier (4) Achsen Konturenschneideanlage mit Kipprahmen
speziell für Flachdachprodukte (Grat-, Kehlplatten, Dachreiter)**

TECHNISCHE DATEN

- Maschinenkonstruktion aus Stahlprofilen
- Kippbarer Schneiderahmen
- Bis zu 12 Schneidedrähte
- Schneidedraht R41 mit 0,3mm Ø
- (4) Servomotoren für Bewegung des Schneiderahmens auf Linearführungen
- Unabhängige Achsensteuerung (2 x X / 2 x Y)
- Material Auflagetisch
- Verstellbarer Anschlag mit Winkelmesser
- Drehteller (manuelle Einstellung)



AUSRÜSTUNG

- Schaltkasten mit Transformator
- Temperatursteuerung der Schneidedrähte
- Bedienpult mit Industrie PC (WIN OS)
- SPS Siemens, Achsensteuerung
- StyroDesign Software
- Zeichnen, Nesting, Kalkulation
- Spezielle VIRO ROOF Software Flachdachprodukte
- Einfache Erstellung von Schnittspuren für
- Grat-, Kehlplatten und Dachreiter



EPS KONTUREN SCHNEIDEMASCHINE STYROPLOT

Vier (4) Achsen Konturenschneideanlage mit Kipprahmen
speziell für Flachdachprodukte (Grat-, Kehlplatten, Dachreiter)

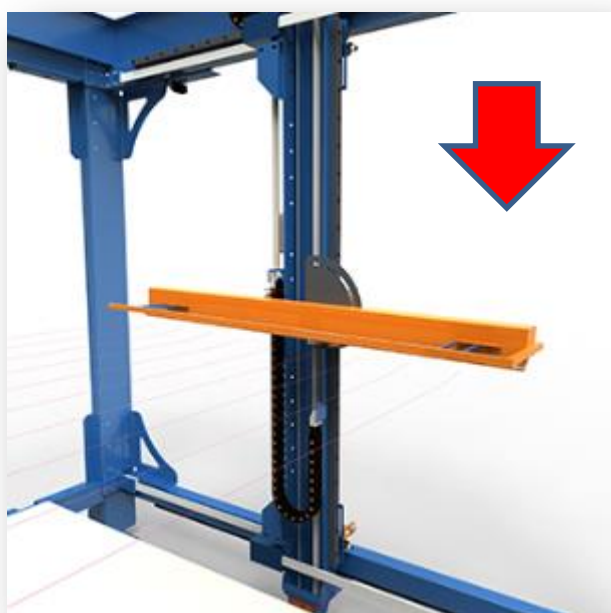

VERTIKAL
Schnittrichtung

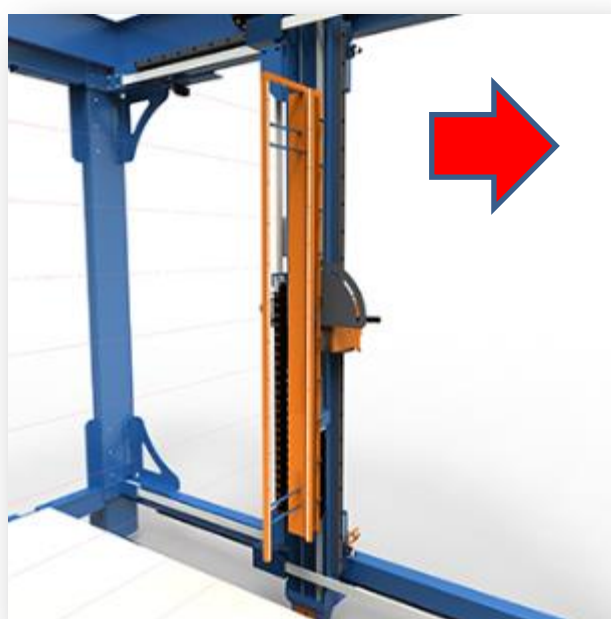

HORIZONTAL
Schnittrichtung



EPS KONTUREN SCHNEIDEMASCHINE STYROPLOT

Vier (4) Achsen Konturenschneideanlage mit Kipprahmen
speziell für Flachdachprodukte (Grat-, Kehlplatten, Dachreiter)

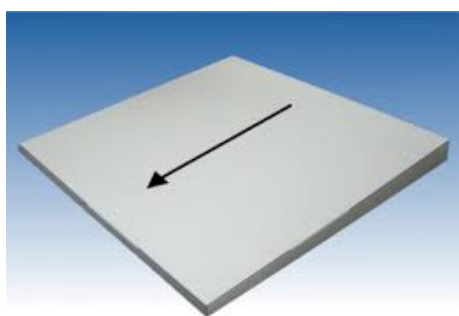

Gefälledachplatten

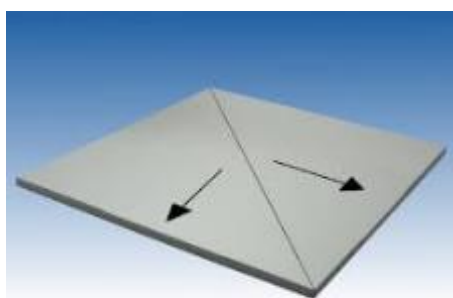

Gratplatten

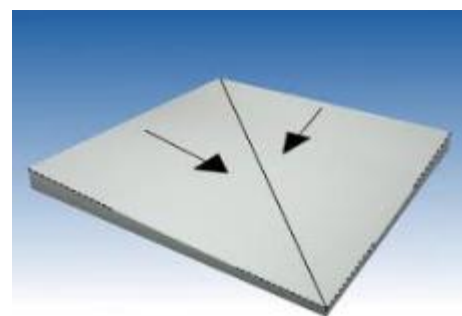

Kehlplatten

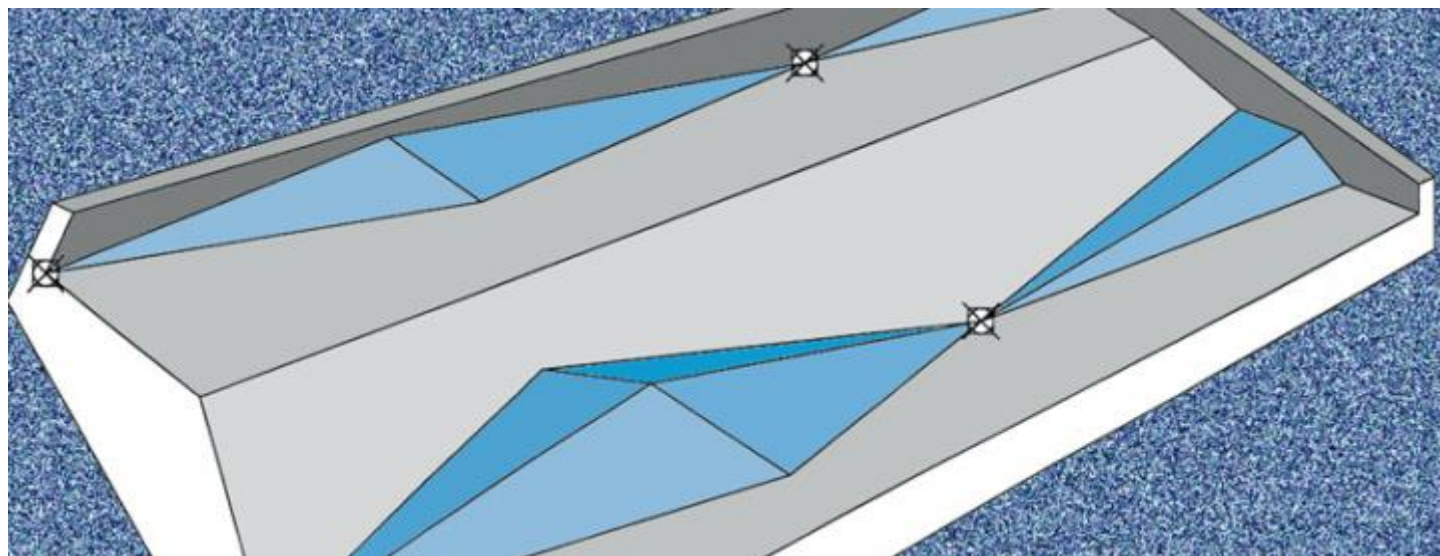
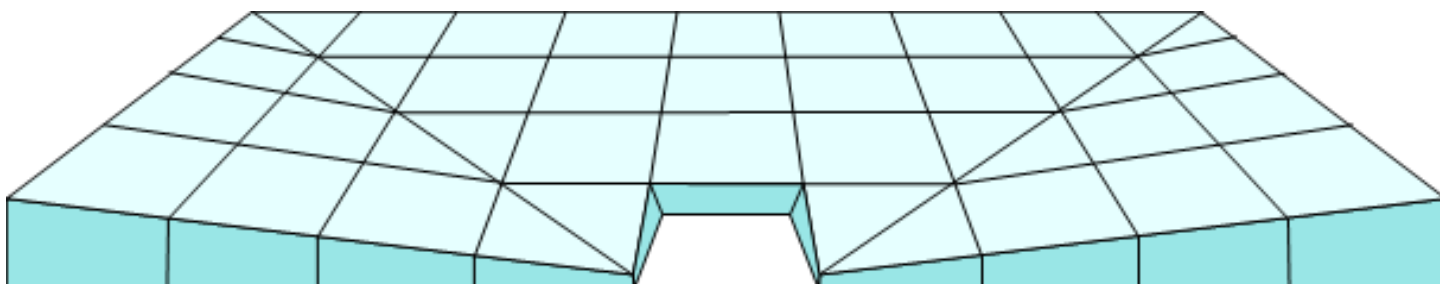

EPS KONTUREN SCHNEIDEMASCHINE STYROPLOT

Vier (4) Achsen Konturenschneideanlage mit Kipprahmen
speziell für Flachdachprodukte (Grat-, Kehlplatten, Dachreiter)

GEFÄLLEDACH – KEHLPLATTE

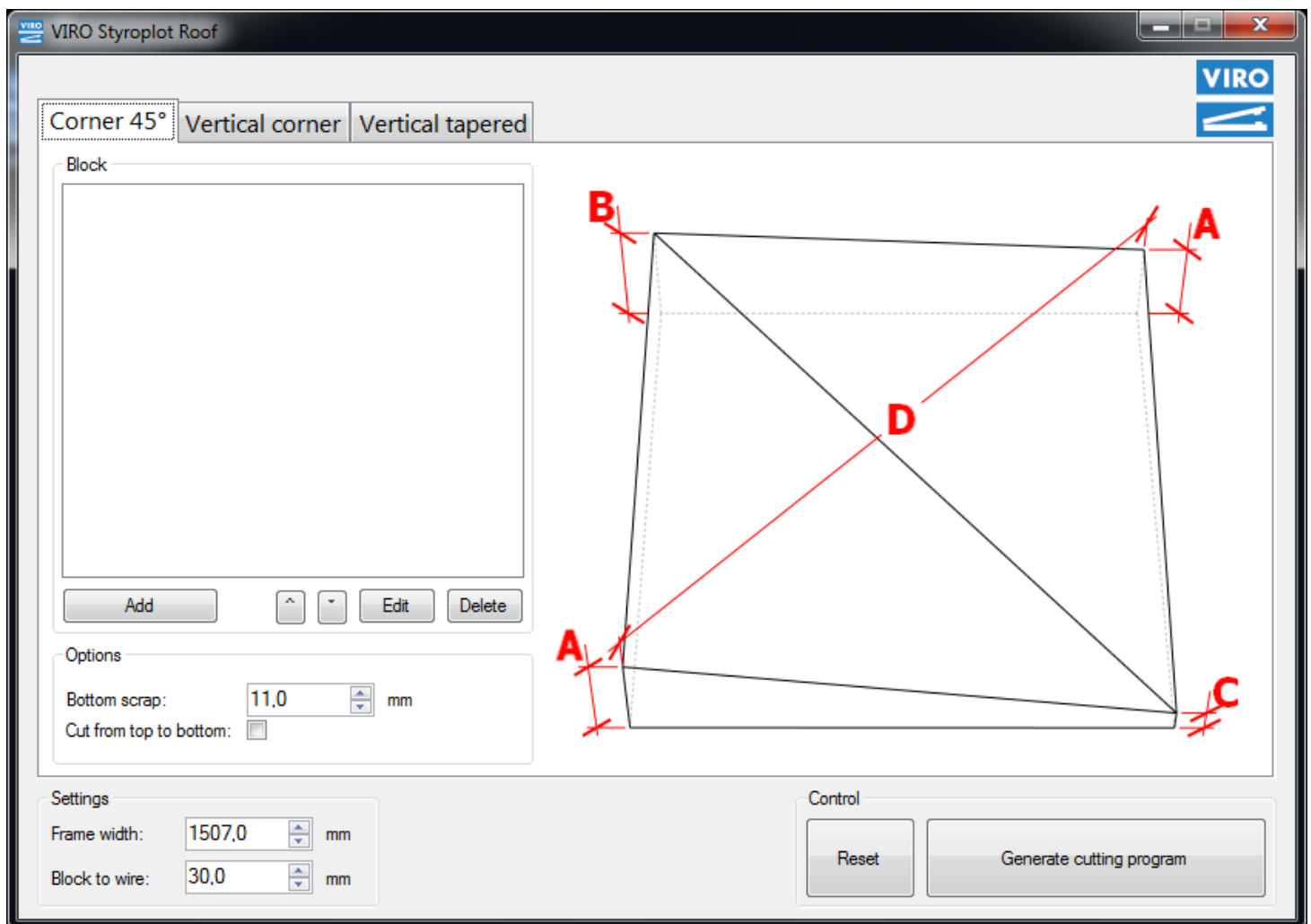

FLACH: Schneiden mit mehreren Drähten

KERBE: Anschlag 45° Schneiden mit einem Draht

EPS KONTUREN SCHNEIDEMASCHINE STYROPLOT

Vier (4) Achsen Konturenschneideanlage mit Kipprahmen
speziell für Flachdachprodukte (Grat-, Kehlplatten, Dachreiter)

GEFÄLLEDACHPLATTE - Vertikale Schnittrichtung

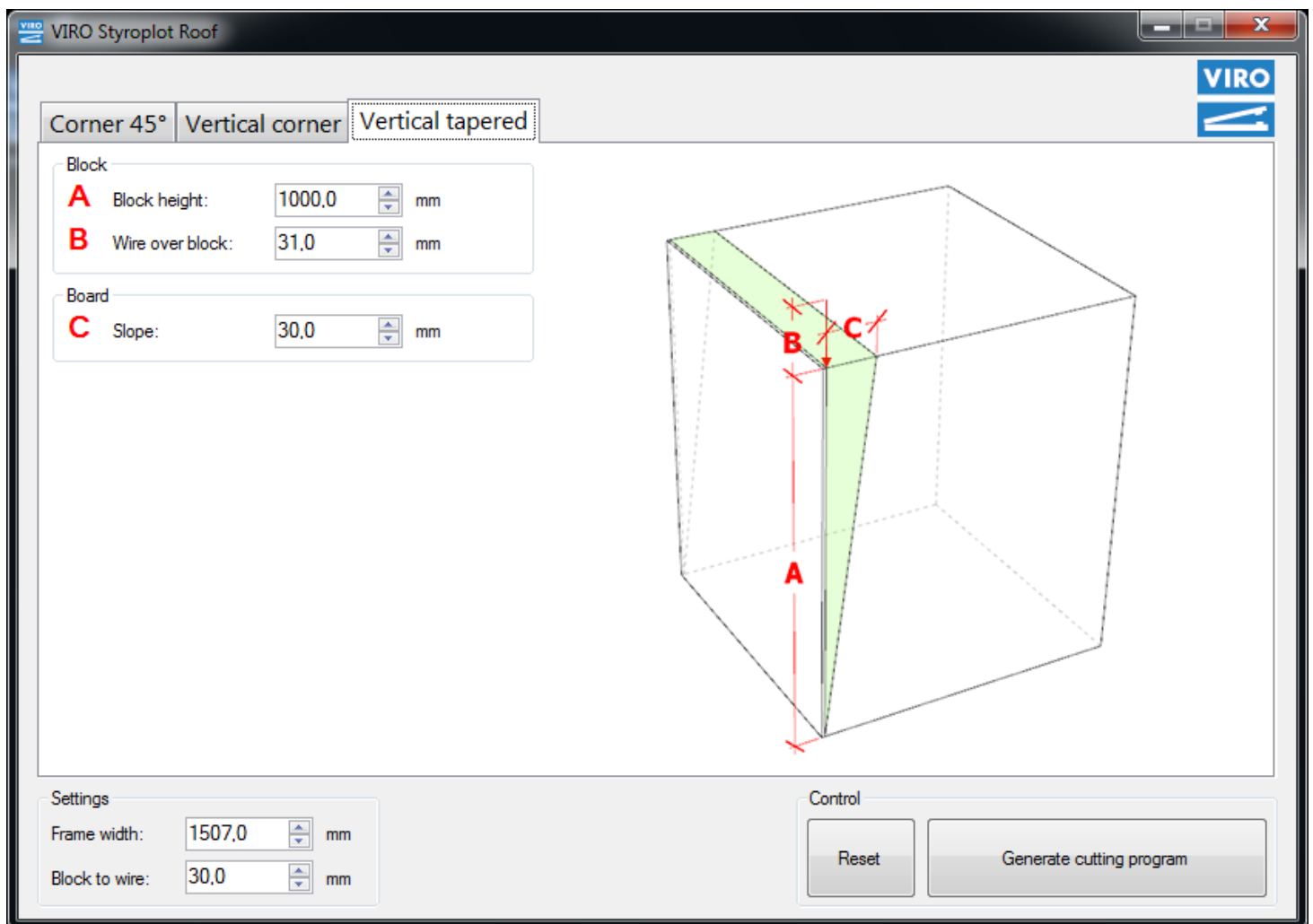

**Schneiden mit mehreren Drähten,
Kein Zusammensinken durch Abbrand**

EPS KONTUREN SCHNEIDEMASCHINE STYROPLOT

Vier (4) Achsen Konturenschneideanlage mit Kipprahmen
speziell für Flachdachprodukte (Grat-, Kehlplatten, Dachreiter)

KEHLPLATTE – Vertikale Schnittrichtung

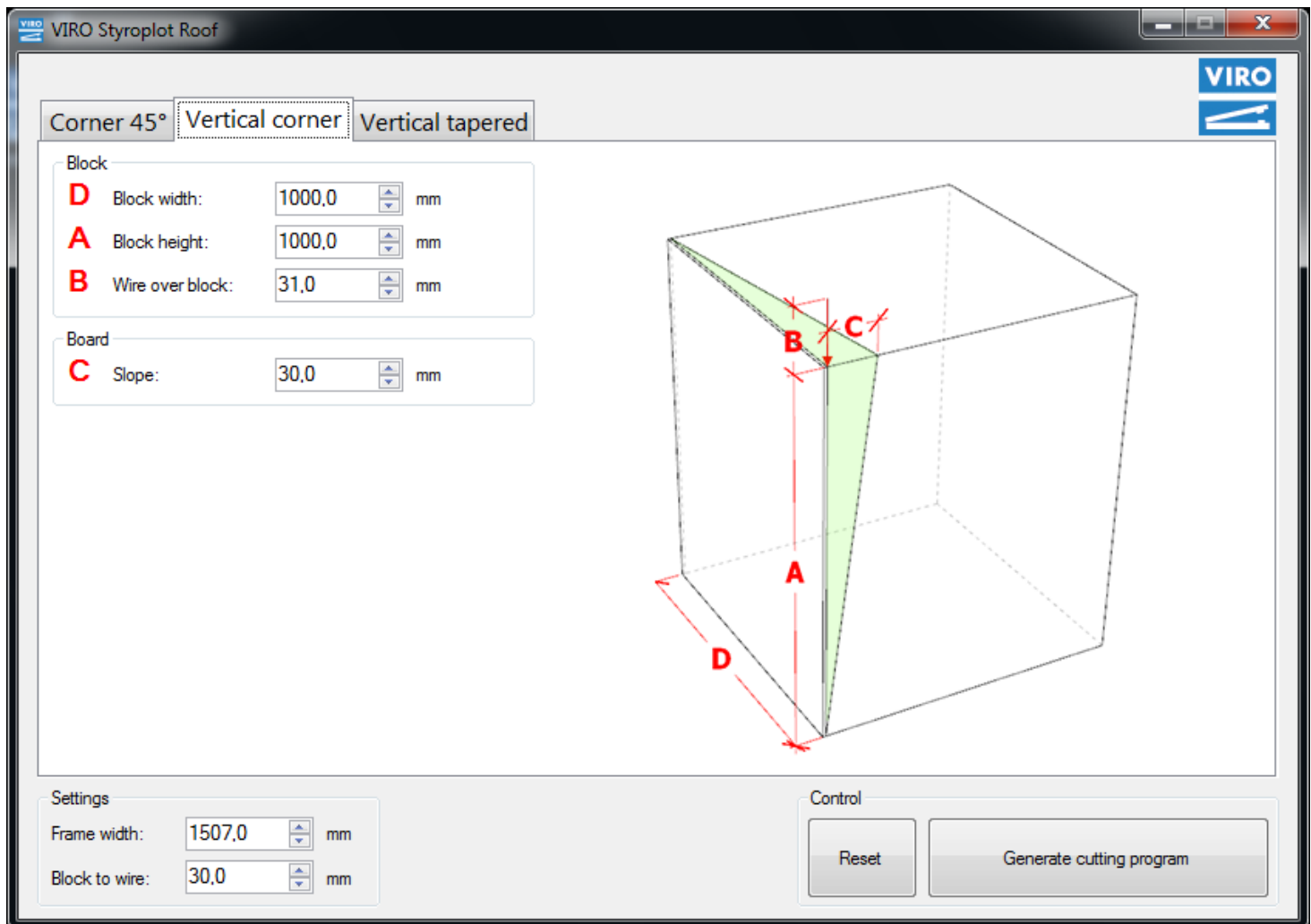

**Schneiden mit mehreren Drähten,
Kein Zusammensinken durch Abbrand**

EPS KONTUREN SCHNEIDEMASCHINE STYROPLOT

Vier (4) Achsen Konturenschneideanlage mit Kipprahmen
speziell für Flachdachprodukte (Grat-, Kehlplatten, Dachreiter)

DACHREITER

TYPICAL 3:1 ROOF SADDLE

HIGH POINTS

3:1

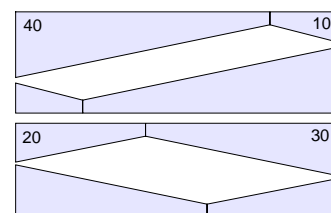
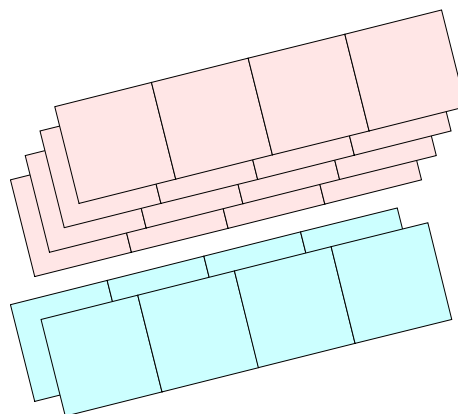
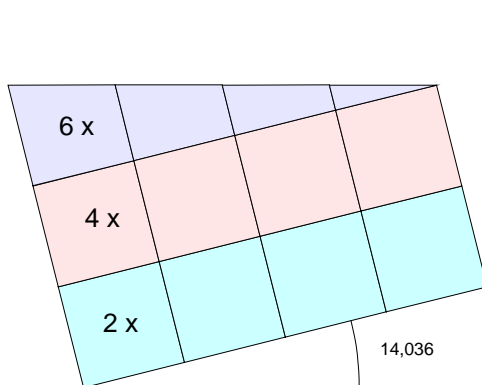
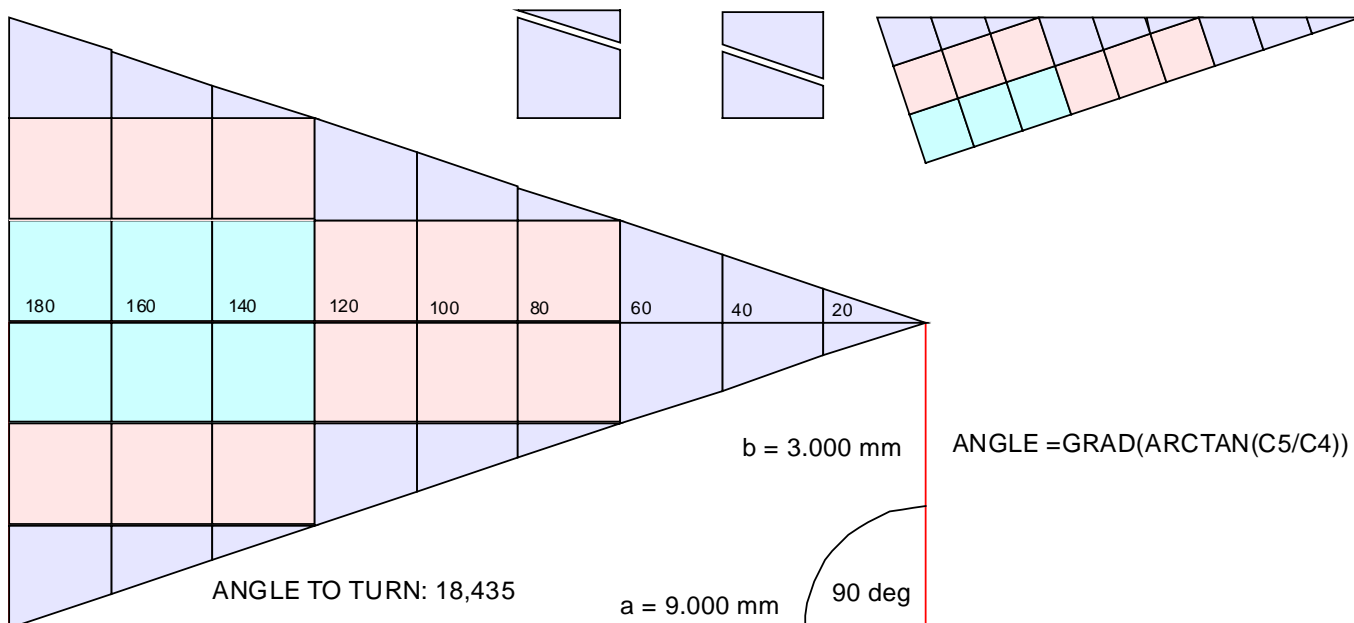

**KOMPLETTE DACHREITER
SCHNITTSPUR WIRD AUTOMATISCH GENERIERT**

EPS ANLAGEN

- Vorschäumer
- Siloanlagen
- Blockformen
- Schneidemaschinen
- Handlingsroboter
- Verpackungsanlagen
- Recycling Systeme

AUTOMATISCHE PRODUKTION EPS DÄMMSTOFFPLATTEN

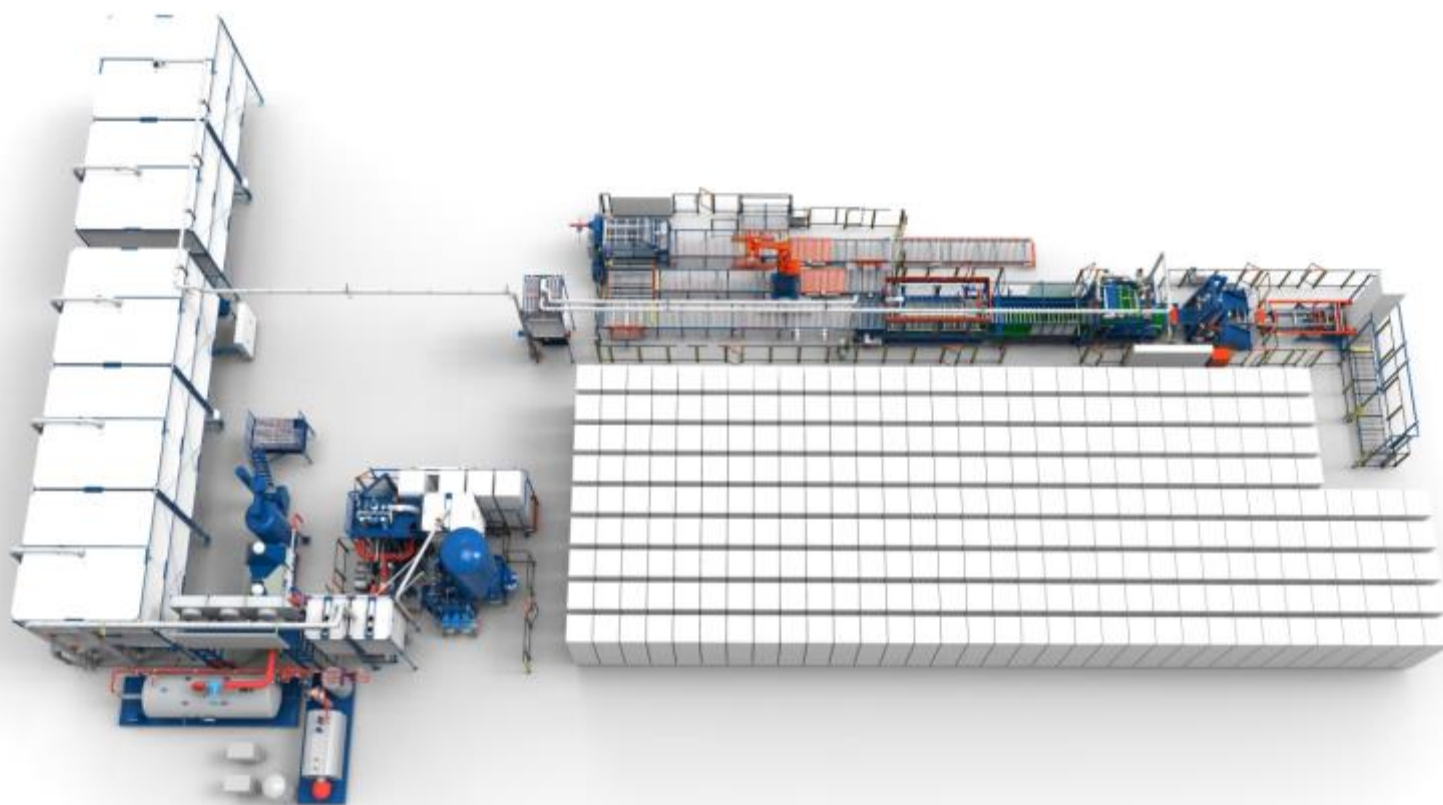

Vorteile der VIRO EPS Anlagen:

- Vollautomatische Produktion mit optimalen Prozessabläufen
- Hohe Produktivität bei geringsten Produktionskosten
- Hohe Qualität der Maschinen und Systemkomponenten
- Geringer Wartungsaufwand und hohe Verfügbarkeit
- Rasche Amortisation
- Service und Training durch Spezialisten
- Alles aus einer Hand: VIRO EPS-SYSTEMS ist ein "single source supplier"



KONTAKT

VIRO EPS d.o.o.
IOC Zapolje III / 2
1370 Logatec
SLOWENIEN

Tel: +386 1 7591 400
Fax: +386 1 7591 410
E-mail: office@eps-systems.com



VERKAUF

Martin Wieser:
+43 664 302 5144
martin@eps-systems.com

Franz Wieser:
+43 664 163 0042
franz@eps-systems.com

Philipp Frisch:
+43 664 845 8608
philipp@eps-systems.com



www.eps-systems.com